

**DIFUSION
HIDRAULICA L.L.U.I.S.S.A.**

Polígono Indus. Vilamalla
c/ Garbí, 21-23
17469 VILAMALLA Tels. (972) 52.50.12
(Girona) - España Fax (972) 52.54.77

PRESUPUESTO PEDIDO

Nº Fecha

CLIENTE

Att. Sr.

Ref.

PLATAFORMA ELEVADORA MIXTA PARA 2500 Kg MODELO DHX

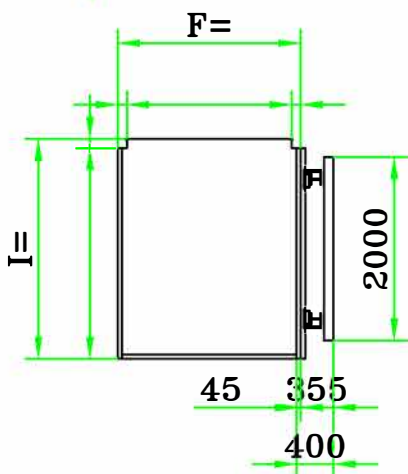
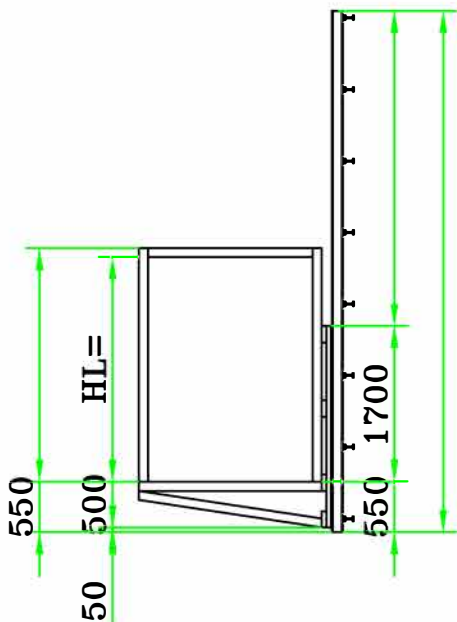

CARACTERÍSTICAS GENERALES:

CARGA: 2500 Kg
 RECORRIDO: _____ mm
 Nº PARADAS: _____
 VEL. MÁX: 0.15 m/s --- POTENCIA 7.5 CV III 380V
 MEDIDAS EXT. CABINA: (F) _____ x (I) _____
 ALTURA EXT DE CABINA: _____
 PASO LIBRE DE CABINA: ANCHO _____ x ALTO _____
 TUBERÍA FLEXIBLE L= _____ m
 CILINDRO: Ø 100 x _____
 POLEAS: 3 x Ø280 SC --- CABLES: 3 x Ø14
 ACEITE:
 INST. ELÉCT. PREMONTADA:
 CORTINAS/FOTOELÉCTRICAS: UND.: ____
 PATAS: _____
 ACUÑAMIENTO EN PARADAS:
 CARRO Y BASE GALVANIZADO:

DECORACIÓN:

TECHO CON HALOGENOS Y EMERGENCIA
 INOX: EPOXY RAL 7032:
 PAREDES LATERALES DE LA CABINA
 INOX: EPOXY RAL 7032:
 SUELO EN CHAPA ESTRIADA
 INOX: IMPRIMADA RAL 7016:
 PERFILERÍA (EMBOCADURAS, ZÓCALOS, DINTELES, ...)
 INOX: EPOXY RAL 7032:

PUERTAS:

BATIENTES MANUALES DE 2 HOJAS: CANTIDAD _____ PASO LIBRE x ALTO _____ x _____ DRCH: IZQ: (lado cerradura)
 OTRAS: _____

LEVA RETRACTIL (190V): _____ BOTONERAS PARA PUERTA: _____
 CERRADURAS ELÉCTRICAS: _____

Obs. _____

Validez de la oferta de 1 mes

Precio €uros TRANSPORTE

Email del cliente Firma

Fecha aceptación cliente