



**DIFUSION  
HIDRAULICA LLUIS, S.A.**

Polígono Ind. Vilamalla  
C/ Garbí, 21-23  
17469 VILAMALLA  
(Girona) - SPAIN  
www.dhlluis.com

Tel.: +34 972 52 50 12  
Fax +34 972 52 54 77  
info@dhlluis.com

PRESUPUESTO Nº

CLIENTE

Ref.

Fecha

Att. Sr.

**MEDIDAS EXTERIORES**

A:

B:

FOSO:

Rec. 0-1:

Rec. 1-2:

Rec. 2-3:

Rec. 3-4:

ESCAPE:

**CARACTERÍSTICAS**

SIN TECHO:

TECHO PLANO:

TECHO CON INCLINACIÓN

- LADO ALTO:

- LADO BAJO:

**ACABADOS**

SIN CHAPA:

CON CHAPA:

PREPARADO CRISTAL:

CRISTAL 3+3:

PINTURA: RAL

**PUERTAS**

**PL**

**UND.**

CM:

SM:

GM:

**SUPLEMENTOS**

VISERA PUERTAS:

VIGA COLGAR TRÁCTEL:

PINTURA PUERTAS:

**OBSERVACIONES**

EMAIL PERSONA DE CONTACTO

FECHA DE ENTREGA

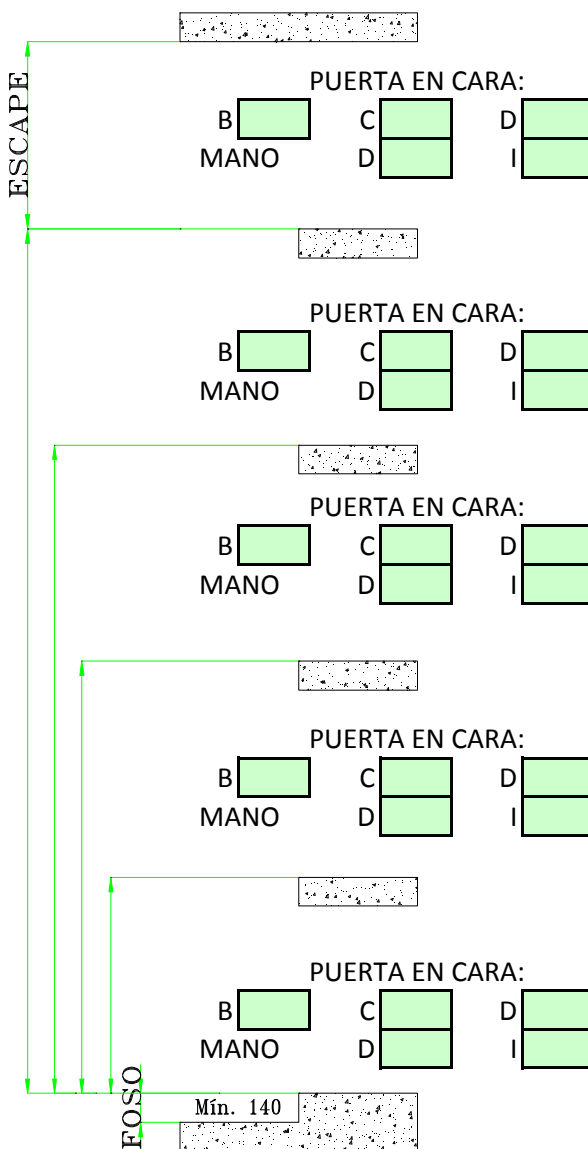
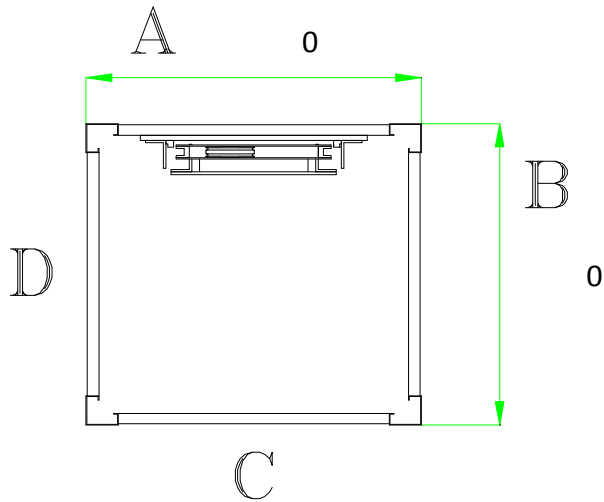

**CONFIRMACIÓN**

FECHA