

**DIFUSION
HIDRAULICA L.L.U.I.S.S.A.**

Polígono Indus. Vilamalla
c/ Garbí, 21-23
17469 VILAMALLA Tels. (972) 52.50.12
(Girona) - España Fax (972) 52.54.77

PRESUPUESTO PEDIDO

Nº Fecha

CLIENTE

Att. Sr.

Ref.

PLATAFORMAS ELEVADORAS HIDRÁULICAS INDUSTRIALES

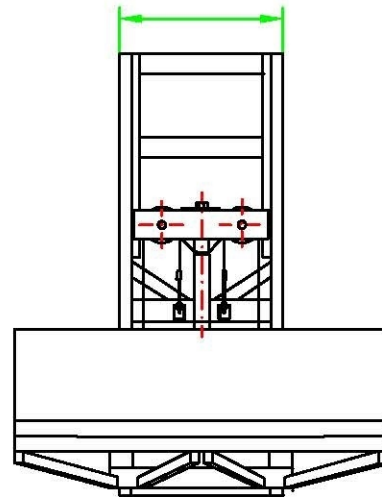
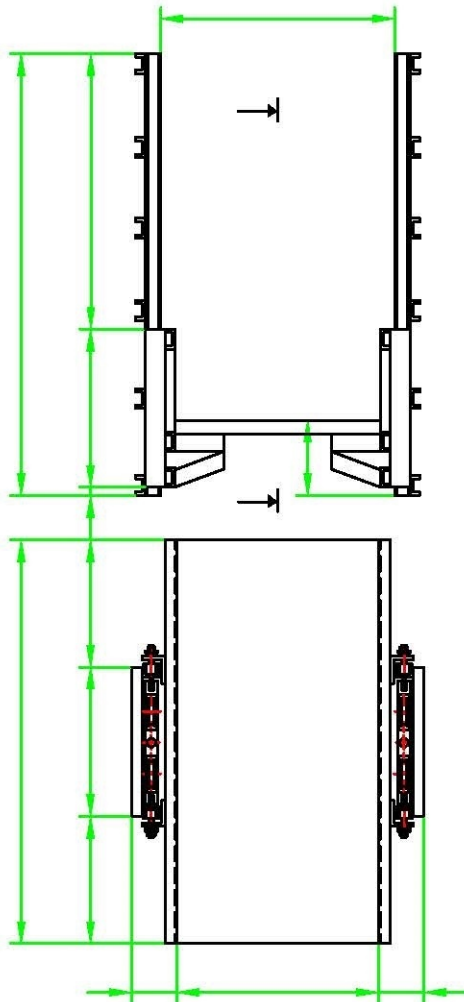

CARACTERÍSTICAS GENERALES:

CARGA: _____ Kg
 RECORRIDO: _____ mm
 Nº PARADAS: _____
 VELOCIDAD (m/s): 0.10 0.15 — 2 VELOCIDADES
 POTENCIA: _____ CV — CAUDAL: _____ l/min
 MEDIDAS PLATAFORMA: (F) _____ x (l) _____
 TUBERÍA FLEXIBLE L= _____ m
 TENSIÓN: II 220V III 220V III 380V
 CILINDRO: Ø _____ x _____
 POLEAS: _____ Ø _____ — — CABLES: _____ Ø _____

OPCIONES:

ACUÑAMIENTO EN PARADAS: LLAVE DE PASO: ACABADOS ESPECIALES
 RUEDAS LATERALES: ACEITE: GALVANIZADO: (Parte estructural)
 PARALEX: INST. ELÉCT. PREMONTADA: INOXIDABLE: (Piso y protecciones)
 PATAS: _____ EJES, RUEDAS Y POLEAS INOXIDABLE:

PUERTAS:

	CANTIDAD	PASO LIBRE x ALTO	
BATIENTES MANUALES DE 1 HOJA: <input type="checkbox"/>	_____	_____ x _____	DRCH: <input type="checkbox"/> IZQ: <input type="checkbox"/> (lado bisagras)
BATIENTES MANUALES DE 2 HOJAS: <input type="checkbox"/>	_____	_____ x _____	DRCH: <input type="checkbox"/> IZQ: <input type="checkbox"/> (lado cerradura)
LEVA RETRACTIL (190V): <input type="checkbox"/>	_____		BOTONERAS PARA PUERTA: <input type="checkbox"/> _____

Obs. _____

Validez de la oferta de 2 meses

Email persona de contacto

Plazo de entrega

Firma

Fecha aceptación cliente